



ĐỐI TÁC CÔNG NGHỆ SỐ TIN CẬY

COMPANY PROFILE 2024

HỒ SƠ NĂNG LỰC

CÔNG TY CỔ PHẦN CYBERLOTUS

Ngày thành lập: 31/3/2011

MST: **0105232093**

Trụ sở: Tầng 4, tòa nhà Vinata2B, số 289 Khuất Duy Tiến, Phường Trung Hòa, Quận Cầu Giấy, Tp. Hà Nội

Tel: (+84) 24 32.0000.77

Email: info@cyberlotus.com

Website: <http://cyberlotus.com>

VPGD Hà Nội: Tầng 3, Tòa nhà T608B, đường Tôn Quang Phiệt, P. Cổ Nhuế 1, Q. Bắc Từ Liêm, TP. Hà Nội

TRUNG TÂM DVKH

Tổng đài: 1900.2038

Email: support@cyberlotus.com

CyberLotus là một trong những đơn vị tiên phong trong lĩnh vực cung cấp các giải pháp công nghệ số và dịch vụ giao dịch điện tử tại Việt Nam. CyberLotus đang không ngừng lớn mạnh, liên tục phát triển cả về quy mô tổ chức và chiều sâu quản trị cũng như số lượng, chất lượng sản phẩm & dịch vụ cung cấp tới khách hàng; trở thành đối tác công nghệ số tin cậy của nhiều tổ chức và các doanh nghiệp lớn tại Việt Nam.

Thành công đó đến từ việc CyberLotus có đội ngũ kỹ thuật công nghệ chuyên sâu và nhiều năm kinh nghiệm; áp dụng hiệu quả các mô hình quản lý hiện đại theo chuẩn ISO và các quy trình quản lý sản xuất, vận hành dịch vụ công nghệ thông tin chuyên nghiệp cho các sản phẩm dịch vụ.

CyberLotus luôn hướng tới sự hài lòng của khách hàng, với mục tiêu cung cấp các sản phẩm công nghệ có chất lượng cao và dịch vụ chăm sóc khách hàng hoàn hảo.

Trở thành đối tác công nghệ số tin cậy là điều kiện tiên quyết của CyberLotus trong việc tìm kiếm hợp tác với các đối tác có cùng tầm nhìn, cùng hướng tới mục đích mang đến lợi ích tốt nhất cho khách hàng và sự thành công của các bên.

Sứ mệnh:

“Vì nền kinh tế số Việt Nam”

//

Tầm nhìn:

Trở thành nhà cung cấp hàng đầu giải pháp công nghệ số, giao dịch điện tử và dịch vụ công trực tuyến cho các tổ chức, doanh nghiệp.

CƠ CẤU TỔ CHỨC

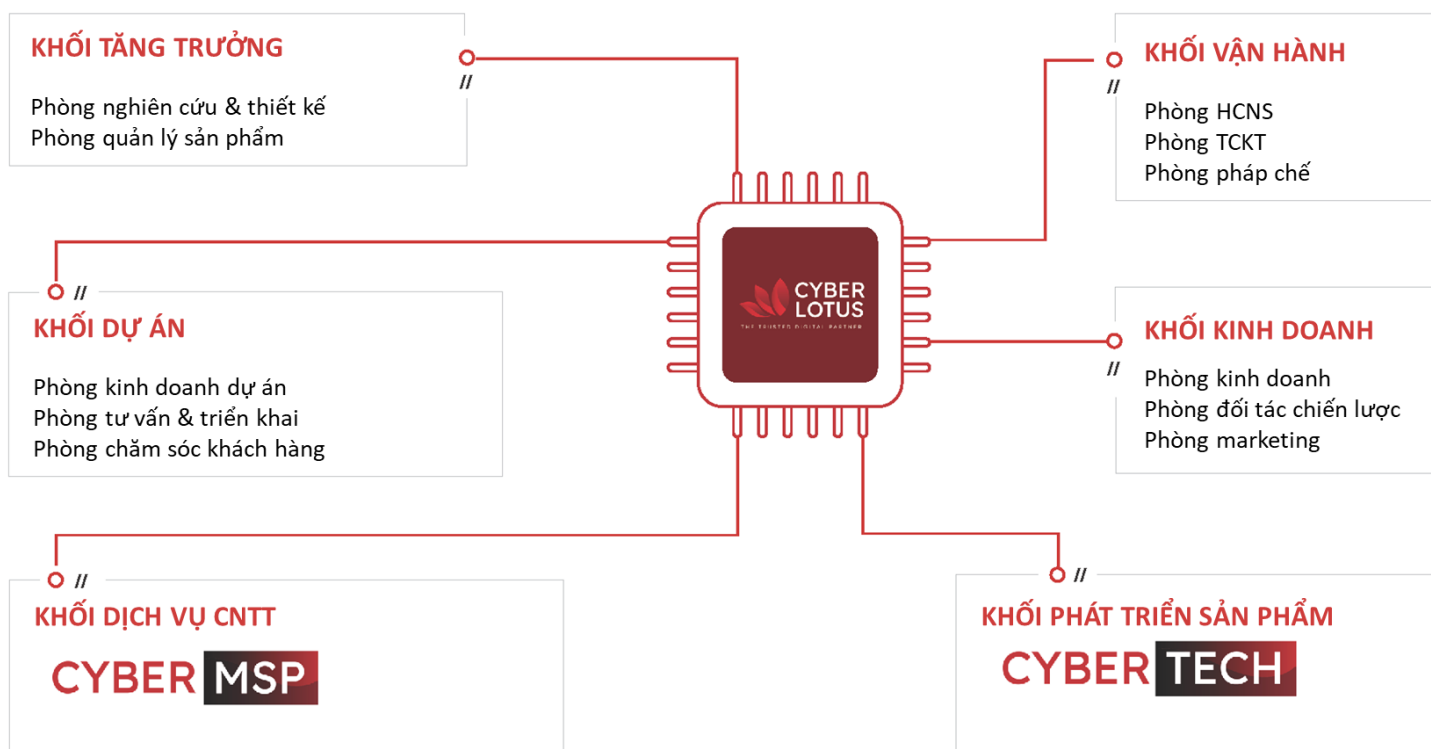

A

GIỚI THIỆU CÔNG TY

CHÍNH SÁCH CHẤT LƯỢNG

Cam kết cung cấp sản phẩm, dịch vụ chất lượng và chuyên nghiệp để mang lại trải nghiệm tốt nhất cho khách hàng.

Cải tiến không ngừng nhằm thỏa mãn yêu cầu của khách hàng, đối tác và các bên liên quan.

Phát triển văn hóa công ty chuyên nghiệp, nhiệt huyết và sáng tạo.

ISOCERT
Hội Hoa Vàng Thành-Vương

GIẤY CHỨNG NHẬN

Số 9199293426062-QMS

CHỨNG NHẬN HỆ THỐNG QUẢN LÝ CHẤT LƯỢNG CỦA
CÔNG TY CỔ PHẦN CYBERLOTUS

Try số chính: Tầng 4 Tòa nhà Vinac2B, Số 289 Khuất Duy Tiến, Phường Trung Hoà, Quận Cầu Giấy, Thành phố Hà Nội, Việt Nam.
Địa điểm kinh doanh: Tầng 4, Tòa nhà T608B, KĐT mới Cổ Nhuế, Phường Cổ Nhuế 1, Quận Bắc Từ Liêm, Thành phố Hà Nội, Việt Nam.

Được đánh giá và xác nhận phù hợp với yêu cầu của tiêu chuẩn:
ISO 9001:2015

PHẠM VI CHỨNG NHẬN:

- Cung cấp, triển khai sản phẩm, giải pháp và dịch vụ công nghệ thông tin;
- Tư vấn, sản xuất và phát triển phần mềm;
- Đào tạo và chuyển giao công nghệ thông tin.

Ngày chứng nhận : 20.09.2023
Ngày phát hành : 20.09.2023
Ngày hết hạn : 19.09.2026
Chi tiết tại quyết định số : 200923.02/QĐ-ISOCERT

Mã Truy Xuất Chứng Chỉ: 9199293426062

Trần Văn Hữu Giám Đốc

CÔNG TY CỔ PHẦN CHỨNG NHẬN VÀ GIÁM ĐỊNH QUỐC TẾ ISOCERT
Số 40 đty A, Lô 12 KĐT mới Định Công, Phường Định Công, Quận Hoàng Mai, Thành phố Hà Nội
Hotline: 1.900.636.538, VPHIN: 02473.036.538, VPHCM: 02873.056.538, Email: contacts@isocert.org.vn, Website: http://isocert.org.vn

bsi.

Certificate of Registration

INFORMATION SECURITY MANAGEMENT SYSTEM - ISO/IEC 27001:2013

This is to certify that: **CYBERLOTUS JOINT STOCK COMPANY**
10th Floor, MITEC Building,
Lot E2, Cau Gay New Urban Area,
Yen Hoa Ward, Cau Gay District,
Hanoi City,
Vietnam

Holds Certificate Number: **IS 728223**
and operates an Information Security Management System which complies with the requirements of ISO/IEC 27001:2013 for the following scope:

The information security management system covers the following areas:
- Development and provision information technology solutions and software for organizations, enterprise and individuals.
- Provision of cloud-based software as a service and platform as a service for organizations, enterprise and individuals.

The Statement of Applicability last revised on 10 November 2019.

For and on behalf of BSI: *Chris Cheung*
Chris Cheung, Head of Compliance & Risk - Asia Pacific

Original Registration Date: 2020-08-09 Effective Date: 2020-08-09
Latest Revision Date: 2020-08-09 Expiry Date: 2023-08-08

Page: 1 of 2

...making excellence a habit.™

This certificate was issued electronically and remains the property of BSI and is bound by the conditions of contract. An electronic certificate can be authenticated online. Printed copies can be validated at [www.global.bsi.com/ClientDirectory](https://global.bsi.com/ClientDirectory) or telephone +44 (0) 300 0966. Further clarifications regarding the scope of this certificate and the applicability of ISO/IEC 27001:2013 requirements may be obtained by consulting the organization. This certificate is valid only if provided original copies are in complete set.

Information and Contact: BSI, 389 Chiswick Court, Uxbridge, Middlesex, UK. Tel: +44 345 080 9000
BSI Assurance UK Limited, registered in England under number 7605321 at 389 Chiswick High Road, London W4 4AL, UK.
A Member of the BSI Group of Companies.





NĂNG LỰC & THỂ MẠNH

12+

năm kinh nghiệm
sản xuất phần
mềm và tích hợp
hệ thống

50K+

khách hàng doanh
nghiệp và tổ chức
trên toàn quốc

100+

nhân sự là các
chuyên gia trẻ có
trình độ từ đại học
trở lên

20+

sản phẩm, giải
pháp công nghệ số,
phần mềm quản trị
và giao dịch điện tử



GP MMDS
8/2017



T-VAN
4/2019



vinasa

HỘI VIÊN
5/2020



I-VAN
9/2020



HỘI VIÊN
10/2020



HỘI VIÊN
04/2021

HỘI VIÊN
08/2023



GIÁ TRỊ CỐT LÕI CYBERLOTUS

Chất lượng: CyberLotus khẳng định uy tín trên thị trường bằng chất lượng sản phẩm, giải pháp thông minh và dịch vụ chuyên nghiệp.

Khách hàng: CyberLotus đề cao trải nghiệm của người dùng đối với các sản phẩm, giải pháp và dịch vụ. Chúng tôi luôn lắng nghe, hỗ trợ và chăm sóc khách hàng một cách tốt nhất.

Sáng tạo: CyberLotus không ngừng sáng tạo, cải tiến để gia tăng giá trị và tạo nên sự khác biệt.

SẢN XUẤT VÀ KINH DOANH PHẦN MỀM

- Phát triển & cung cấp các phần mềm giao dịch điện tử và dịch vụ công trực tuyến
- Tùy biến & tích hợp phần mềm ERP Odoo, ERP Epicor
- Sản xuất & triển khai các phần mềm quản trị và chuyển đổi số doanh nghiệp theo yêu cầu.

TƯ VẤN, TRIỂN KHAI VÀ VẬN HÀNH HỆ THỐNG CNTT

- Hệ thống chứng thực chữ ký số chuyên dùng (CA)
- Hệ thống ký số và xác thực tập trung đa nhân tố
- Định danh và xác thực điện tử, đăng nhập một lần (SSO)
- Các giải pháp ECM, BPM và Lưu trữ điện tử
- Hệ thống ITSM, ITOM & ISM theo ITIL / ISO20000

CUNG CẤP THIẾT BỊ VÀ GIẢI PHÁP CÔNG NGHỆ SỐ

- Thiết bị mật mã dân sự, chữ ký số chuyên dùng
- Thiết bị mã hóa (encryption) và quản lý khóa (key management)
- Thiết bị phân tích gói tin và điều tra mạng (packet recorder & forensics)
- Thiết bị xác thực, định danh cá nhân
- Thiết bị và giải pháp số hóa, lưu trữ tài liệu.

CYBERLOTUS CHUYỂN ĐỔI SỐ CHO TỔ CHỨC / DOANH NGHIỆP CỦA BẠN

Tăng sức cạnh tranh / Intensifying competition



Toàn cầu hóa Tiết giảm chi phí Mua bán & Sát nhập

Đổi mới – Sáng tạo / Innovation



Mô hình kinh doanh mới Sản phẩm & dịch vụ mới

Nền tảng kinh doanh số / Digital business foundation



Thương mại điện tử Giao dịch điện tử Dịch vụ công trực tuyến Chứng từ điện tử Văn phòng điện tử ERP

Khách hàng là trung tâm / Customer-centric



Định danh điện tử eKYC / Digital onboarding Cá thể hóa Individualization Quản lý trải nghiệm khách hàng / CEM Tiếp cận đa kênh Omnichannel Quản lý quan hệ khách hàng / CRM

Vận hành số / Digital operations



Mobility Cloud ITIL/ISO20000 RPA BPM AI

Thấu hiểu số / Digital insight



Big data Data integration Analytics Data visualization

ERP	Enterprise Resource Planning
CEM	Customer Experience Management
CRM	Customer Relationship Management
eKYC	Electronic Know Your Customer
RPA	Robotic Process Automation
BPM	Business Process Management
AI	Artificial Intelligence

Khung kiến trúc chuyển đổi số CyberDX

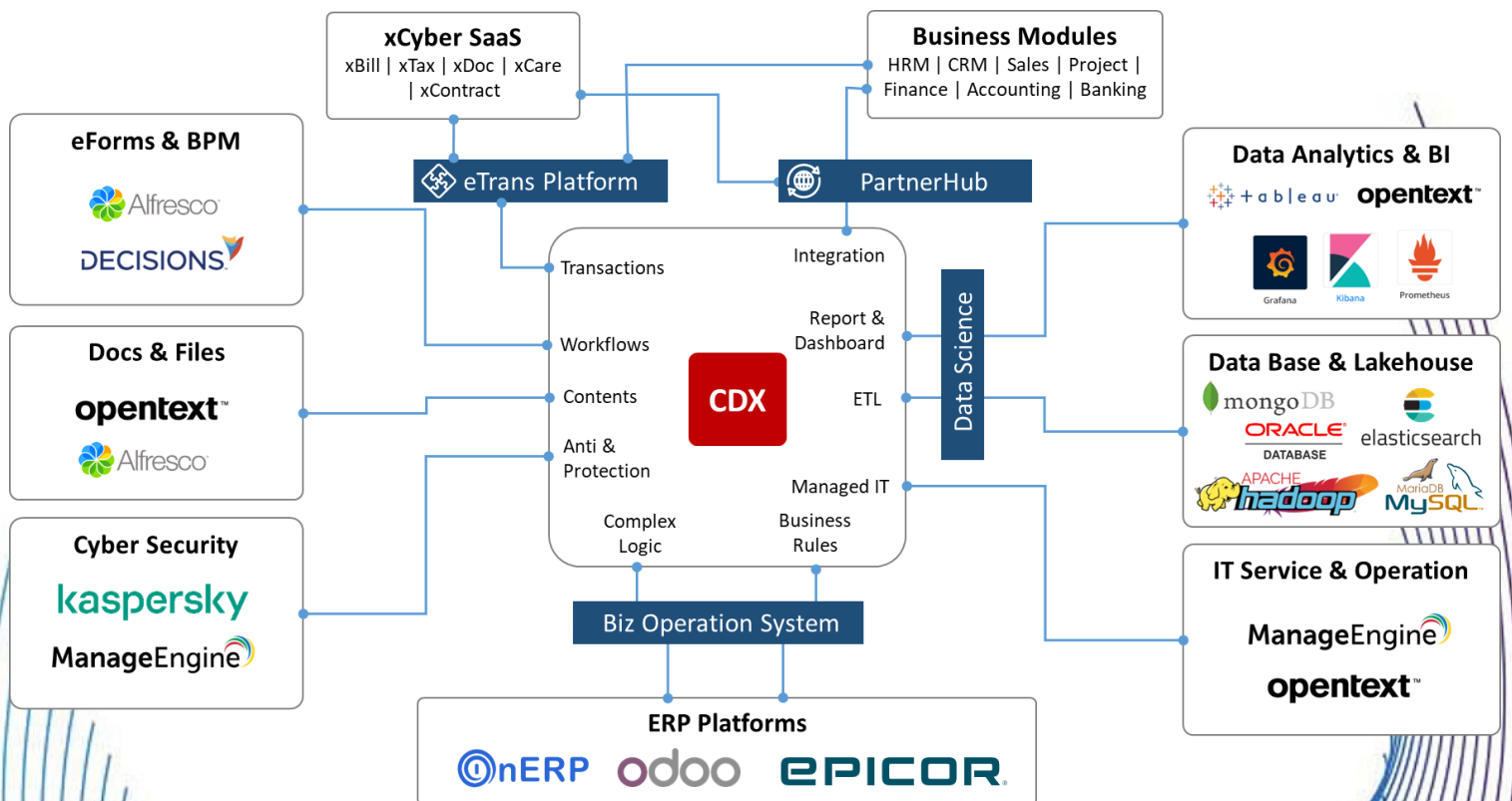

SẢN PHẨM & GIẢI PHÁP

Phần mềm giao dịch điện tử & quản trị – xCyber

Mật mã & An ninh thông tin

Thiết bị CKS Token & HSM

Thiết bị sinh trắc học

Mã hóa và Bảo mật dữ liệu (Data Security & Privacy)

Chữ ký số CA chuyên dùng

Ký số và xác thực chữ ký số tập trung

Định danh và xác thực điện tử (IDM, IAM & eKYC)

DL lớn (BigData) và Phân tích DL (Data Analytics)

Quản trị và vận hành dịch vụ CNTT

Quản trị dịch vụ CNTT (ITSM)

Quản trị vận hành CNTT (ITOM)

Quản trị an toàn thông tin (ISM)

Số hóa & chuyển đổi số

Quản lý tài liệu (ECM)

Quản lý quy trình nghiệp vụ (BPM)

Lưu trữ điện tử

DỊCH VỤ

Tư vấn & triển khai
CRM & ERP

CRM – Quản lý khách hàng &
kinh doanh

ERP – Quản trị nguồn lực
doanh nghiệp

Xây dựng & tích
hợp phần mềm
theo yêu cầu

Phần mềm nghiệp vụ chuyên
ngành

Trực tích hợp, chính quyền
điện tử

Tư vấn & triển khai
ITIL / ISO20000

Tư vấn hệ thống quản trị dịch
vụ theo ITIL / ISO20000

Xây dựng, triển khai hệ thống
theo ITIL / ISO20000

Bảo trì, vận hành
và hỗ trợ kỹ thuật
(managed services)

Bảo trì, hỗ trợ kỹ thuật CNTT

Vận hành hệ thống CNTT



SẢN PHẨM

Giao dịch điện tử & dịch vụ công trực tuyến

Hệ sinh thái



Hotline tư vấn
1900.2038

Truy cập ngay
xCyber.vn

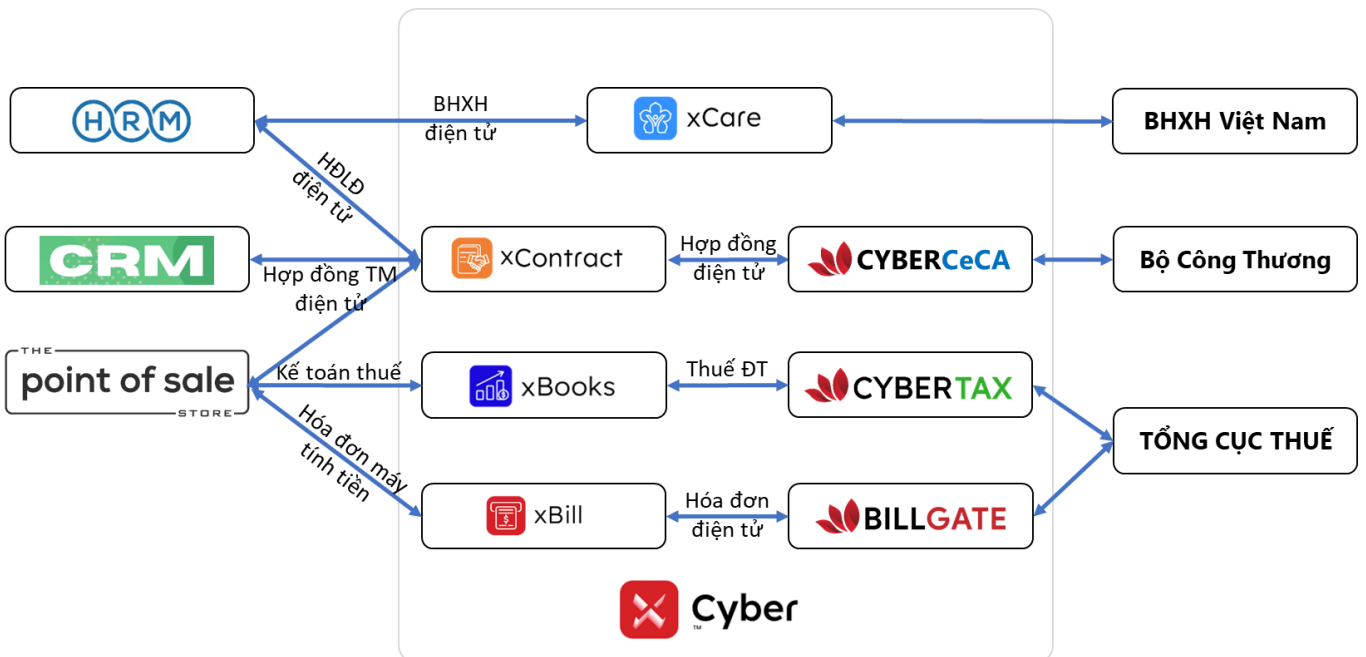



Khung kiến trúc chữ ký số CyberDS

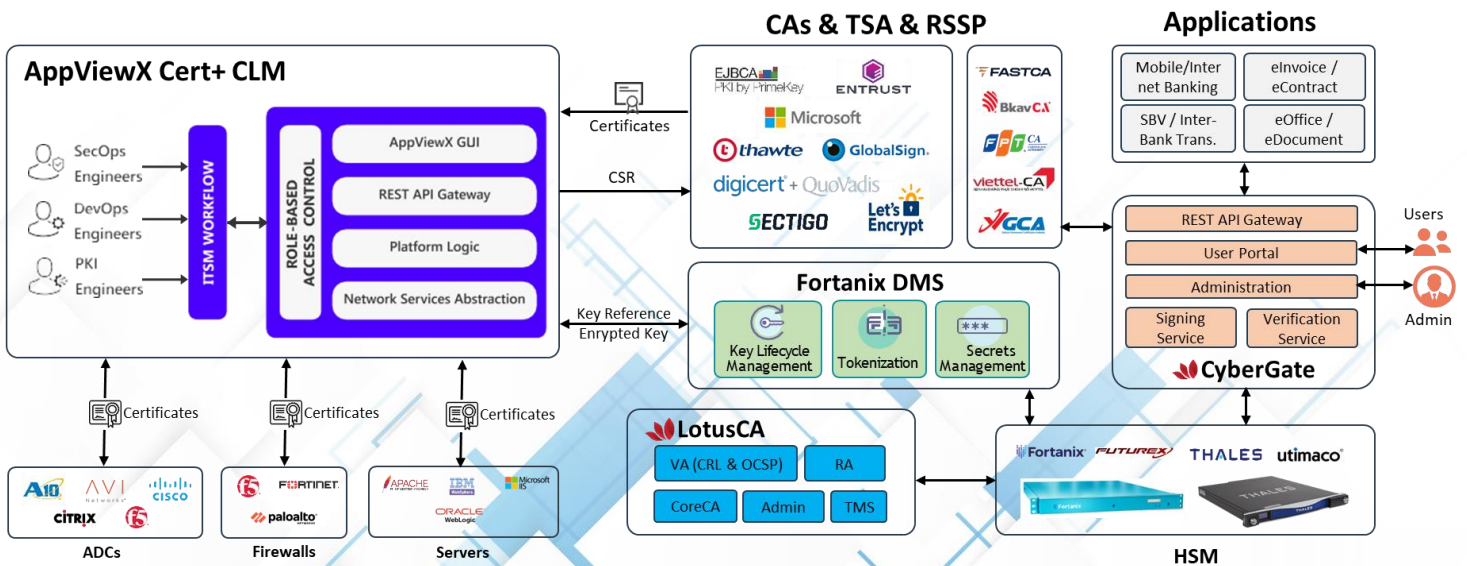



Giải pháp và dịch vụ Chữ ký số

GIẢI PHÁP HỆ THỐNG
CHỨNG THỰC CHỮ KÝ SỐ

LotusCA



LotusCA là một giải pháp hoàn thiện cho việc xây dựng một hệ thống hạ tầng khóa công khai (PKI). Nhằm phục vụ mục đích cung cấp, quản lý chứng thư số. LotusCA đáp ứng hoàn toàn các yêu cầu của pháp luật Việt Nam về xây dựng một hệ thống CA công cộng cũng như chuyên dùng.

LotusCA tích hợp cùng với giải pháp CyberHSM On-prem hợp thành bộ giải pháp hoàn chỉnh cho một quy trình khép kín từ việc sinh chứng thư số, sử dụng chứng thư số và quản lý vòng đời chứng thư số.

LOTUSCA STANDARD

Bộ phần mềm giải pháp LotusCA tiêu chuẩn

- Core CA - Certificate Authority
- LotusPanel RA - Registration Authority
- CyberVA – Validation Authority (OCSP &CRL)

LOTUSCA PROFESSIONAL

Bộ phần mềm giải pháp LotusCA chuyên nghiệp

- LotusCA Standard
- CyberTSA – TimeStamp Authority
- LotusTMS (Token Management System)

LOTUSCA APPLIANCE

Giải pháp LotusCA cài sẵn trên server kèm theo PCI HSM

- LotusCA Standard
- Dell/HP rack-mount server
- Thales/Utlimaco/nCipher PCI HSM

GIẢI PHÁP KÝ SỐ VÀ XÁC THỰC CHỮ KÝ SỐ TẬP TRUNG



CyberGate On-prem là giải pháp quản trị hệ thống lưu giữ cặp khóa chứng thư số trên thiết bị HSM và cung cấp dịch vụ ký số và xác thực chữ ký số tập trung, hiệu suất cao, dễ dàng tích hợp với các phần mềm nghiệp vụ của tổ chức/ doanh nghiệp.

- Hạ tầng thiết bị ký số chuyên dụng tốc độ cao, đáp ứng tiêu chuẩn **FIPS 140-2 Level 3**, độ sẵn sàng cao (HA) đảm bảo cung cấp dịch vụ liên tục 24/7.
- Không gian (slot) lưu trữ cặp khóa và chứng thư số công cộng, **tương thích với tất cả các CA công cộng** tại Việt Nam.
- Hỗ trợ ký số dưới dạng files hoặc ký byte dữ liệu (**hash signing**).

Ký số tốc độ cao

Ký số dạng file hoặc dạng hash

Kiểm tra chứng thư số

- Kiểm tra thời gian chứng thư số có hiệu lực;
- Kiểm tra trạng thái của chứng thư số;
- Kiểm tra mục đích, phạm vi sử dụng của chứng thư số.

Kiểm tra chữ ký số

Kiểm tra tính toàn vẹn dữ liệu

Quản trị hệ thống

- Xem báo cáo, thống kê các giao dịch ký số;
- Quản lý người dùng, quản lý chứng thư số;
- Theo dõi, quản trị các service.

Tích hợp ký số từ xa

Cổng tích hợp tập trung với các hệ thống CA cung cấp dịch vụ ký số từ xa (remote signing).

Đáp ứng đầy đủ các quy định

- Thông tư 06/2015/TT-BTTTT: tiêu chuẩn về chữ ký số và dịch vụ chứng thực chữ ký số;
- Thông tư 22/2020/TT-BTTTT: kiểm tra hiệu lực của chứng thư số và tính hợp lệ của chữ ký số.

Thiết bị chữ ký số và an ninh mạng

Thiết bị USB Token



- Kết nối: USB type A; USB 1.1 and 2.0
- Chứng chỉ bảo mật: FIPS 140-2 level 3
- Hỗ trợ HĐH: Windows Server 2008/ R2/2012/2012 R2, Windows 7/8/10, MacOS, Linux.
- Các tiêu chuẩn: PKCS#11, Microsoft CAPI, PC/SC, X.509 v3, SSL v3, IPSec/IKE, MS minidriver, ISO 7816-1 to 4.

THIẾT BỊ PHÂN TÍCH GÓI TIN VÀ GIAO THỨC MẠNG 100GE S2D TOÀN TỐC



SYNESIS có khả năng phát hiện ra các sự cố cực hiếm khi xảy ra khi đạt các giá trị ngưỡng do người dùng định nghĩa trước. Các gói tin liên quan có thể được lưu vào trace-file để phân tích chi tiết hơn khi cần điều tra chuyên sâu (network forensics).

Thiết bị HSM



- Chứng chỉ bảo mật: FIPS 140-2 Level 3 – PED - eIDAS CC EAL4+ Protection Profile 419221-5
- API tích hợp: PKCS#11, CAPI/CNG, JCA/JCE, JProv, OpenSSL
- Kết nối: 2x LAN ports.

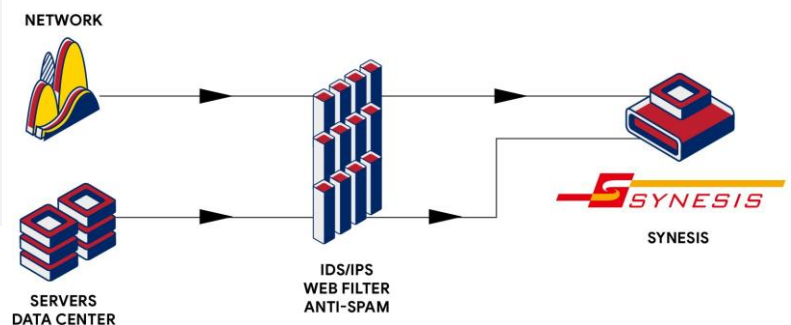

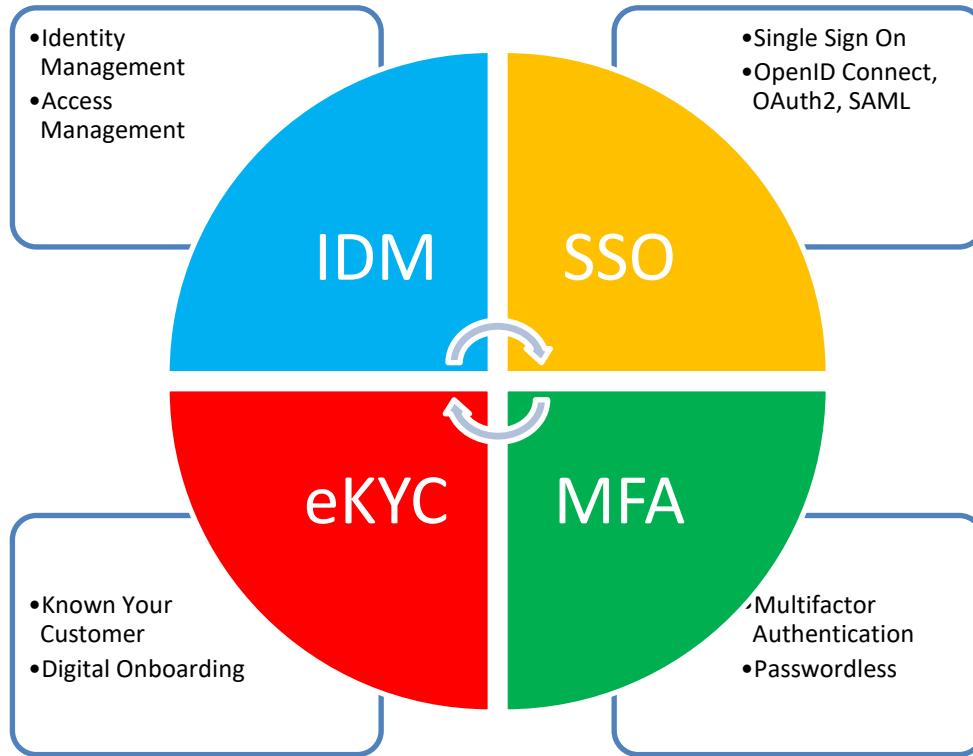
CyberID là giải pháp quản lý toàn diện vòng đời định danh điện tử cho toàn bộ các đối tượng sử dụng dịch vụ trên hệ thống gồm nhiều phần mềm của tổ chức / doanh nghiệp, bao gồm cả nhân viên, đối tác, khách hàng và nhà thầu.

Relationship Begins
Employee, contractor, partner, citizen, student



Relationship Ends



Khung kiến trúc quản lý tài liệu và lưu trữ điện tử CyberDM

- Tích hợp với các ứng dụng nghiệp vụ
- Tích hợp chữ ký số LTV
- REST API, Web services, UI widgets

- Quét tài liệu
- Bóc tách dữ liệu (OCR)
- Sao chụp tài liệu
- Phân loại tài liệu
- Chính lý tài liệu

opentext
Intelligent Capture

- Lập kế hoạch lưu trữ
- Đánh số tài liệu
- Quản lý tài liệu
- Tiếp nhận (Inbox)
- Quy trình (Workflow)

opentext | Documentum
opentext | Content Suite
opentext | Extended ECM

- Biên soạn tài liệu
- Tự động tạo lập tài liệu
- Cộng tác và tương tác
- Khai thác tài liệu
- Phân phối đa kênh

opentext | Documentum
opentext | Content Suite
opentext | Extended ECM

opentext | InfoArchive

- Quản lý bản ghi, tìm kiếm
- Lưu trữ lâu dài (LTANS)
- Tuân thủ quy định, kiểm toán
- Mã hóa, bảo mật, ATTT



GIẢI PHÁP Quản lý tài sản số

Nâng cao giá trị thương hiệu của tổ chức, doanh nghiệp với việc quản lý video và nội dung đa phương tiện chuyên nghiệp bằng giải pháp phần mềm quản lý tài sản kỹ thuật số **OpenText (DAM)**

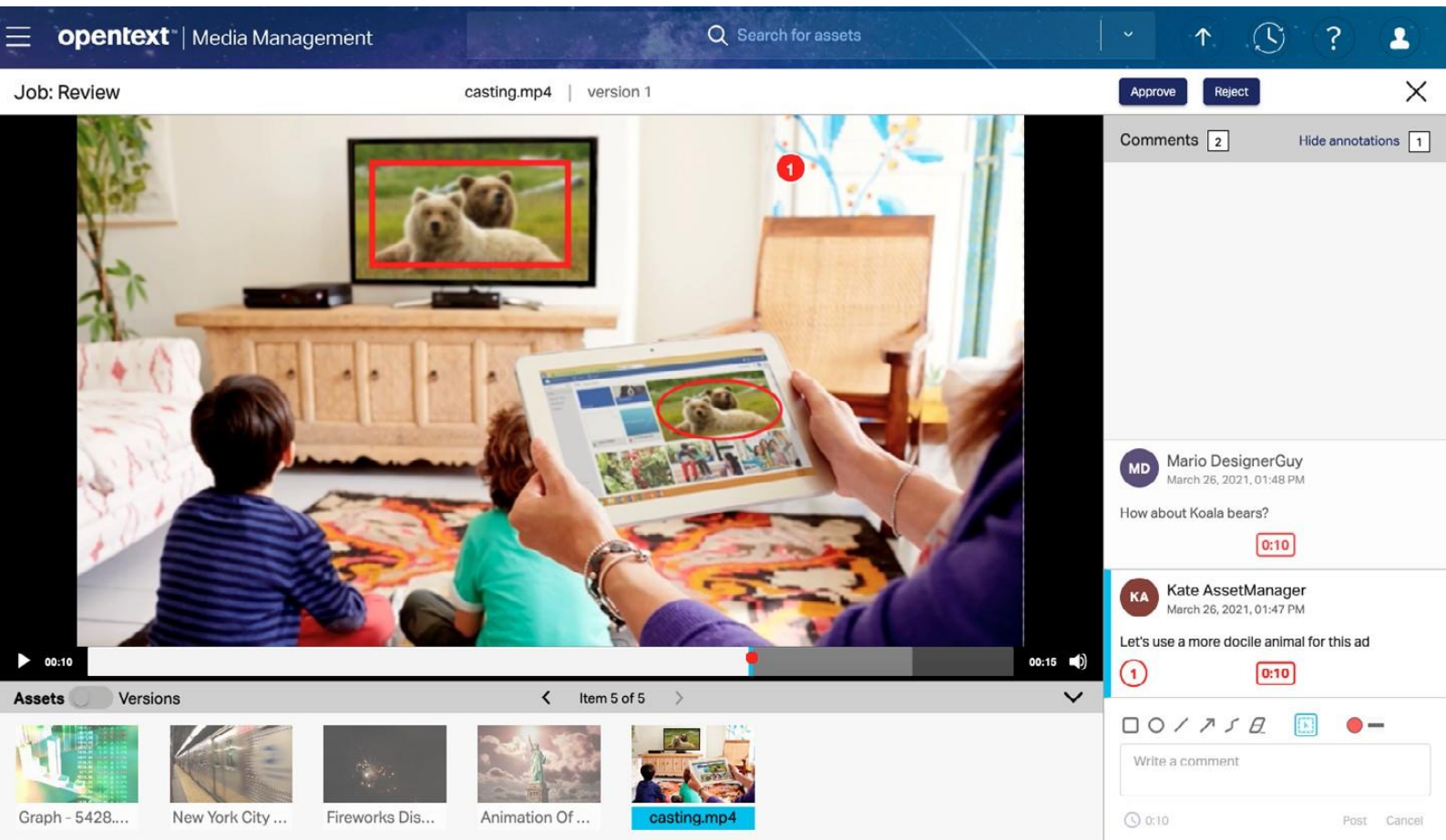



GIẢI PHÁP

Bảo mật và an ninh thông tin

Fortanix® Quản lý mã hóa và bảo mật dữ liệu Data Security Manager

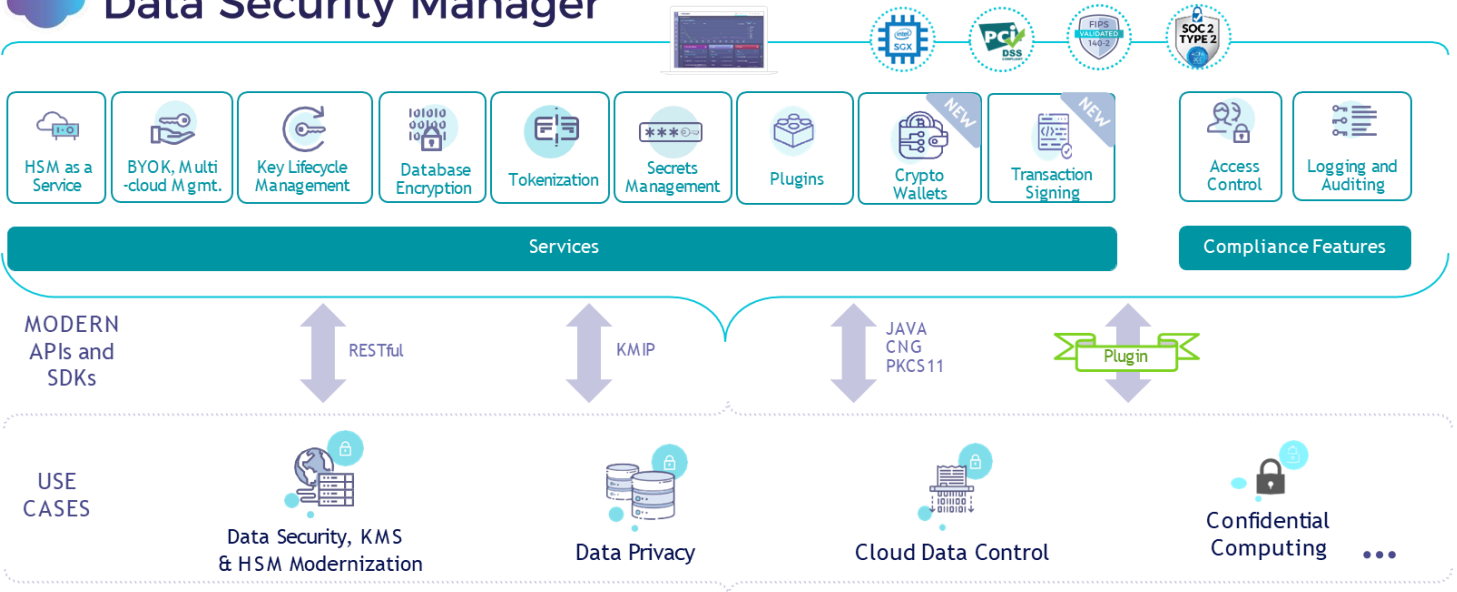

kaspersky Nền tảng an ninh mạng

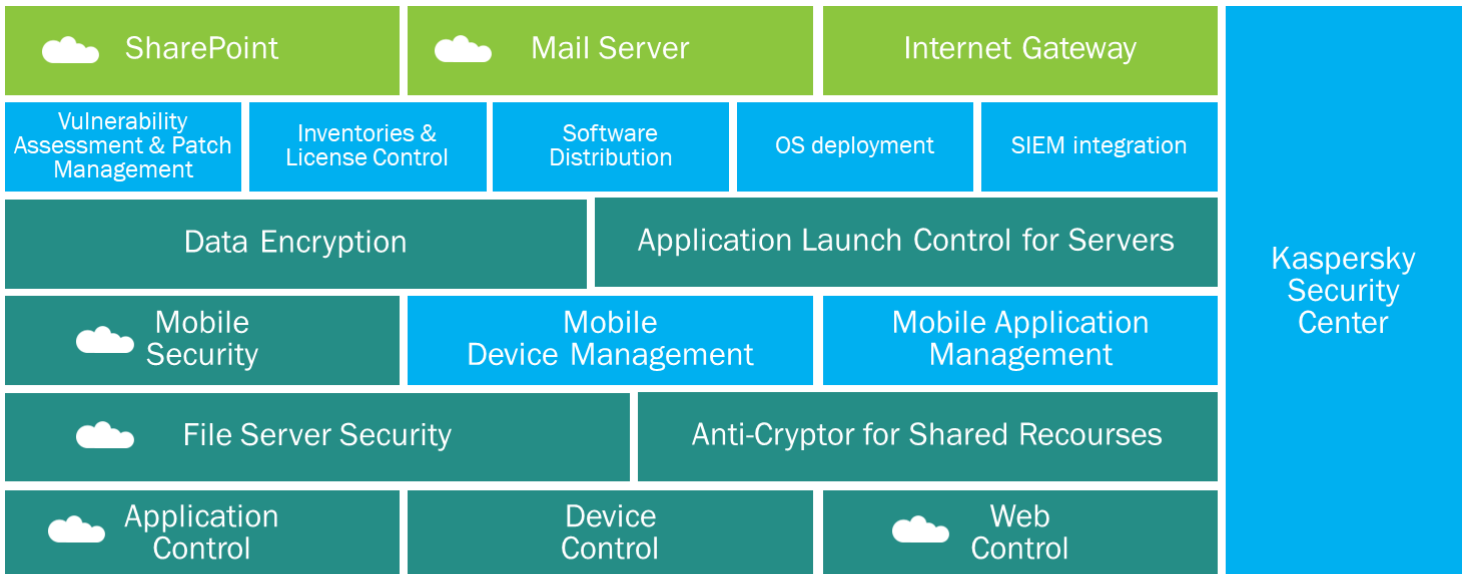

Cloud-enabled via the Kaspersky Security Network (KSN)





Giải pháp ITSM (Quản trị dịch vụ CNTT)



Giải pháp ITOM (Quản trị vận hành CNTT)

- Phát hiện các sự cố (hoặc các phát sinh, rủi ro có khả năng xảy ra): thông qua việc giám sát các giao dịch ứng dụng theo ngữ cảnh người dùng chủ động (người dùng ảo) và theo ngữ cảnh người dùng thực.
- Xác định mức độ ưu tiên xử lý các sự cố: thông qua mức độ tác động của các sự cố này lên các dịch vụ kinh doanh.
- Cô lập các sự cố: nhằm giảm thiểu thời gian xử lý và tăng cường hiệu suất các giao dịch
- Khắc phục các sự cố: thông qua các tác vụ sửa lỗi được tự động hóa
- Ngăn ngừa các phát sinh tiềm năng trong suốt vòng đời hoạt động của ứng dụng.

- Quản lý sự cố: cho phép một tổ chức nắm bắt phản hồi ban đầu đối với sự cố hoặc yêu cầu dịch vụ của khách hàng.
- Quản lý vấn đề: cho phép một tổ chức thực hiện phân tích nguyên nhân gốc rễ của một hoặc nhiều sự cố tương tự.
- Quản lý sự thay đổi: cung cấp một mô hình thực hiện và kiểm soát các thay đổi trong cơ sở hạ tầng CNTT.
- Quản lý tính sẵn sàng: giúp một tổ chức tối ưu hóa khả năng dịch vụ CNTT của mình.
- Cấp độ dịch vụ: giúp duy trì một mức độ cam kết nhất định khi cung cấp dịch vụ CNTT.
- Quản lý tài sản: cung cấp khả năng hiển thị đầy đủ tất cả các tài sản CNTT của một tổ chức.
- Quản lý dự án: giúp thực hiện một bổ sung mới cho cơ sở hạ tầng CNTT một cách có trật tự.
- Quản lý tri thức: cho phép tổ chức tạo ra một kho giải pháp cho các vấn đề đã biết.

Giải pháp ISM (Quản trị bảo mật CNTT)

Hệ thống phần mềm triển khai ứng dụng ITIL / ISO2000

ManageEngine là bộ giải pháp phần mềm quản trị CNTT đầy đủ và chuyên nghiệp. Với hơn 90 sản phẩm và công cụ CNTT bao trùm toàn bộ các nhu cầu cần thiết của doanh nghiệp, với chi phí phù hợp nhất.

ManageEngine đưa CNTT lại gần nhau, là giải pháp dành cho các nhóm Quản trị Dịch vụ và Quản trị Vận hành (gồm ITIL = IT Services Management ITSM + IT Operation Management ITOM và IT Security) - cần cung cấp các dịch vụ và hỗ trợ thời gian thực, được sự tin nhiệm từ hơn 60% các doanh nghiệp góp mặt trong bảng xếp hạng Fortune 500 từ 1999.

Hơn 500 Doanh nghiệp vừa và lớn của Việt Nam ứng dụng các giải pháp từ ManageEngine, đảm bảo mối liên kết chặt chẽ giữa kinh doanh, công nghệ thông tin và hiệu suất tối ưu cho cơ sở hạ tầng CNTT, bao gồm mạng, máy chủ, ứng dụng, máy tính Desktop và các tài nguyên công nghệ thông tin khác, cung cấp giải pháp quản trị từ đầu cuối tới đầu cuối.

DANH MỤC SẢN PHẨM MANAGE ENGINE



Quản trị Windows Server

- AD Manager
- AD Audit
- Data Security
- AD Self Service
- Exchange Reporter
- Office365 Manager
- Sharepoint Manager
- Recovery Manager



Quản trị Dịch vụ CNTT

- ServiceDesk Plus
- ServiceDesk MSP
- Asset Explorer
- Support Center
- ZOHO Assist
- ZOHO Creator
- ZOHO Projects



Quản trị Thiết bị Endpoint

- ServiceDesk Plus
- ServiceDesk MSP
- Asset Explorer
- Support Center
- ZOHO Assist
- ZOHO Creator
- ZOHO Projects



Quản trị Vận hành CNTT

- OpManager
- NFA
- NCM
- IPAM&SPM
- FWA
- APM
- Site 24x7
- Alarms One



Bảo mật & Phân tích CNTT

- Log 360
- Cloud Security
- Password Manager
- PMP MSP
- Key Manager
- Analytics Plus
- ZOHO Reports

ISO/IEC 20000 mang lại các lợi ích cho doanh nghiệp

- Giúp các doanh nghiệp giảm thiểu rủi ro, đảm bảo chất lượng dịch vụ;
- Cung cấp kiến thức chung về quản lý các dịch vụ công nghệ thông tin;
- Hỗ trợ các nhà cung cấp dịch vụ hoạch định ra những cải tiến cho dịch vụ hoặc đã được đánh giá dựa trên ISO/IEC 20000-1:2005;
- Nâng cao hiệu lực và hiệu quả của công tác quản lý và cung cấp dịch vụ theo mục tiêu cải tiến thường xuyên theo yêu cầu của tiêu chuẩn;
- Nâng cao uy tín và sự tin cậy đối với đối tác và khách hàng, nâng cao năng lực cạnh tranh của các doanh nghiệp;
- Đo lường, đánh giá được hệ thống, các quy trình quản lý, chất lượng dịch vụ và sự hài lòng của khách hàng theo các chuẩn mực hay mục tiêu chất lượng cụ thể.

ISO 20000 có hai phần tổng quát về công nghệ thông tin

Phần 1: Các yêu cầu kỹ thuật (ISO/IEC2000-1:2011) xác định các yêu cầu để nhà cung cấp dịch vụ chuyển giao cho khách hàng dịch vụ được kiểm soát và có chất lượng được chấp nhận.

Phần 2: Nguyên tắc thực hành (ISO/IEC 20000-2:2011) đưa ra các hướng dẫn chung của ngành và các đề xuất cho người thực hiện cũng như tiêu chuẩn được công nhận về năng lực của người quản lý và nhân viên.

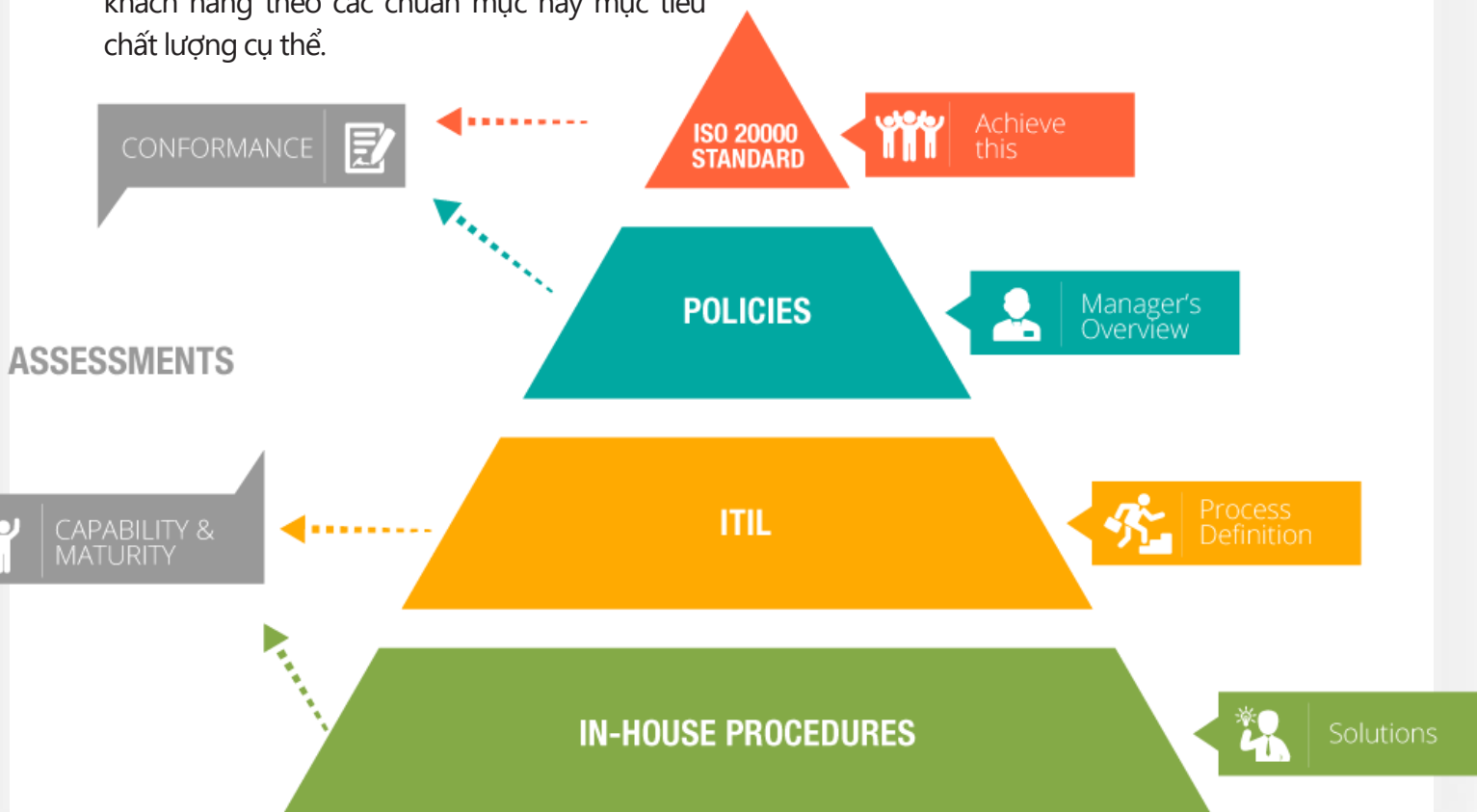

Tư vấn triển khai CRM & ERP



Zoho CRM là hệ thống quản lý quan hệ khách hàng mạnh mẽ giúp doanh nghiệp có cái nhìn 360 độ và tăng cường tương tác trực tiếp với khách hàng.

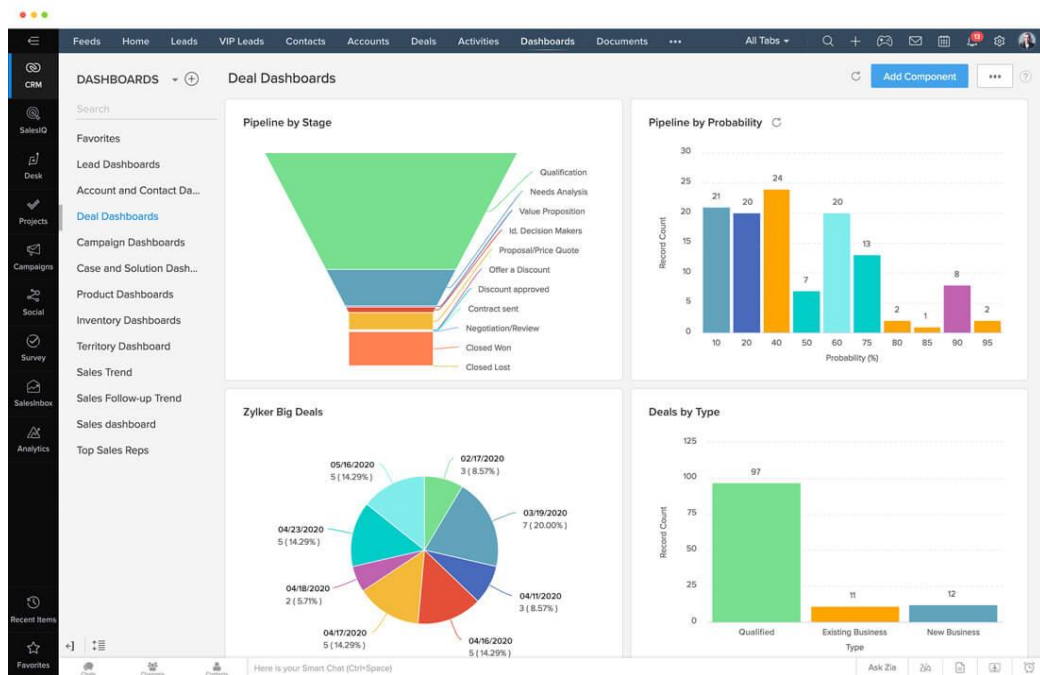

Odoo ERP là hệ thống quản lý (QL) nguồn lực doanh nghiệp bao gồm các phân hệ CRM, QL bán hàng, TMĐT/ e-commerce, Tài chính kế toán, QL sản xuất, QL kho, QL dự án, QL tài sản và nhiều chức năng khác.

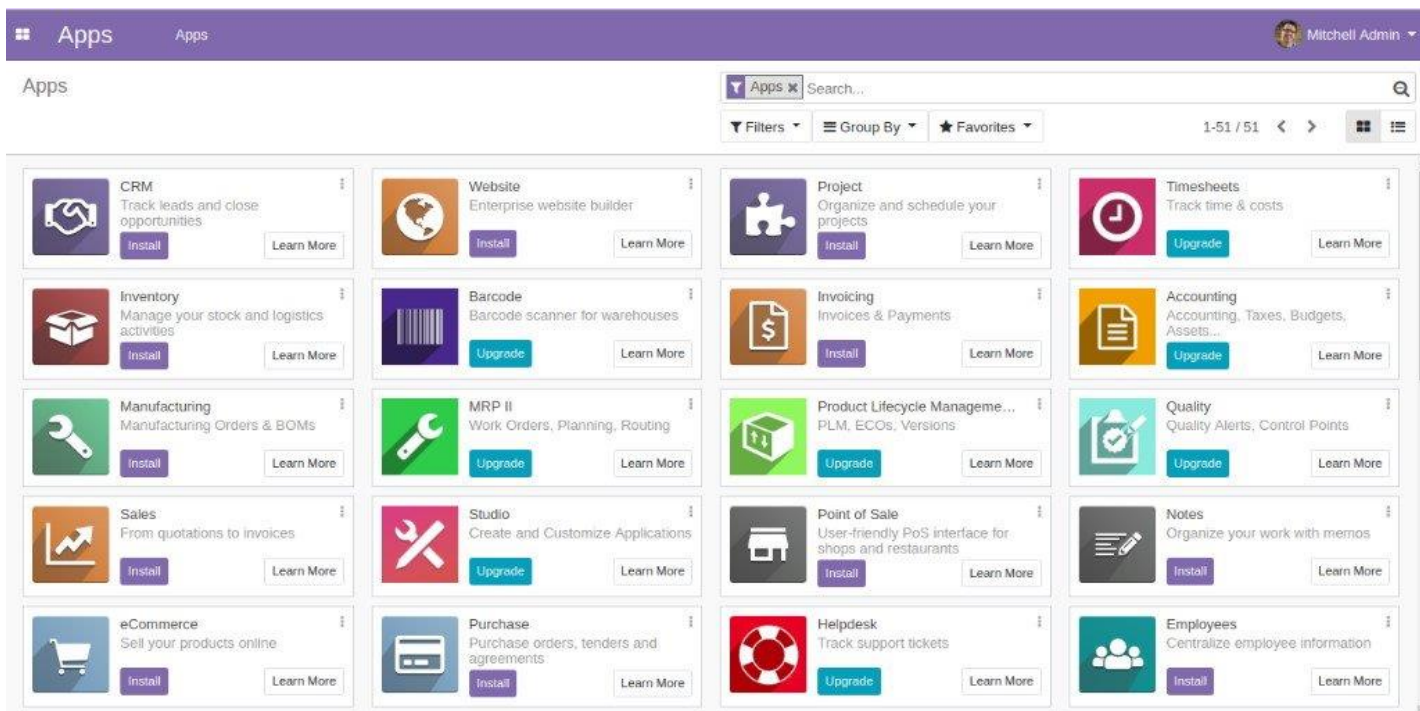

Tư vấn triển khai **CRM & ERP**

EPICOR®

Epicor ERP là giải pháp quản trị đầy đủ và tối ưu trong các lĩnh vực sản xuất, phân phối, bán lẻ và dịch vụ.



Kịp thời đáp ứng các nhu cầu sản xuất, điều kiện thị trường đang thay đổi và kỳ vọng của khách hàng. Giải pháp của Epicor giúp hợp lý hóa và tối ưu hóa các hoạt động sản xuất để bạn có thể ưu tiên khách hàng, nhân viên và sự tăng trưởng của doanh nghiệp.



Cao su và nhựa



Ô tô



Dược phẩm









Thực phẩm và đồ uống





CHỮ KÝ SỐ & GIAO DỊCH ĐIỆN TỬ

Khách hàng	Giải pháp	Dịch vụ	Năm
	<ul style="list-style-type: none"> ✓ CyberBill MSP ✓ CyberHSM cloud 	Tư vấn, triển khai hệ thống hóa đơn điện tử lĩnh vực y tế	2023
	<ul style="list-style-type: none"> ✓ CyberHSM on-prem 	Thiết kế, phát triển, triển khai hệ thống ký và xác thực CKS tập trung hiệu suất cao	2022
	<ul style="list-style-type: none"> ✓ CyberBill MSP ✓ CyberHSM cloud 	Tư vấn, triển khai hệ thống hóa đơn điện tử lĩnh vực phân phối, bán lẻ	2021
	<ul style="list-style-type: none"> ✓ CyberBill MSP ✓ CyberHSM cloud 	Thiết kế, phát triển, triển khai hệ thống hóa đơn điện tử lĩnh vực bảo hiểm	2020
	<ul style="list-style-type: none"> ✓ CyberBill MSP ✓ CyberHSM cloud 	Thiết kế, phát triển, triển khai hệ thống hóa đơn điện tử lĩnh vực tài chính cá nhân	2020
	<ul style="list-style-type: none"> ✓ CyberSign on-prem 	Thiết kế, phát triển, triển khai cổng ký số và xác thực chữ ký số trực tuyến	2019
	<ul style="list-style-type: none"> ✓ CyberBill on-prem ✓ CyberHSM on-prem 	Tư vấn, phát triển, triển khai hệ thống vé điện tử lĩnh vực vận tải	2019
	<ul style="list-style-type: none"> ✓ CyberBill on-prem ✓ CyberHSM cloud 	Thiết kế, phát triển, triển khai hệ thống hóa đơn điện tử lĩnh vực vận tải	2018
	<ul style="list-style-type: none"> ✓ LotusCA ✓ CyberHSM 	Tư vấn, triển khai CKS chuyên dùng, tích hợp hệ thống	2015
	<ul style="list-style-type: none"> ✓ Markany SDMS ✓ CyberGate 	Triển khai, tích hợp ký số hệ thống thi đua khen thưởng	2013

ITIL / ISO2000 / MANAGE ENGINE

Khách hàng	Giải pháp	Dịch vụ	Năm
	<ul style="list-style-type: none"> ✓ ManageEngine Service Desk Plus ✓ AD Selfservice 	Tư vấn, thiết kế quy trình. Triển khai, cài đặt phần mềm ITSM & ITOM	2023
 <small>ĐỐI TÁC TIN CẬY, GIẢI PHÁP PHÙ HỢP</small>		Tư vấn, thiết kế quy trình, triển khai, đào tạo sử dụng và vận hành ITSM	2022
	<ul style="list-style-type: none"> ✓ ManageEngine ServiceDesk Plus 	Tư vấn, thiết kế quy trình, triển khai, đào tạo sử dụng và vận hành ITSM	2021
 <small>HOSPITALITY GROUP</small>	<ul style="list-style-type: none"> ✓ ManageEngine Service Desk Plus ✓ Application Manager 	Tư vấn, thiết kế, triển khai, đào tạo sử dụng và vận hành các phần mềm ITSM & ITOM	2020
	<ul style="list-style-type: none"> ✓ ManageEngine ServiceDesk Plus 	Triển khai, cài đặt phần mềm ITSM	2020
 <small>BẢO HIỂM AGRIBANK</small>	<ul style="list-style-type: none"> ✓ ManageEngine Desktop Central ✓ Password Manager 	Triển khai, cài đặt phần mềm ITOM	2019

GIẢI PHÁP & DỊCH VỤ KHÁC

Khách hàng	Giải pháp	Dịch vụ	Năm
 <small>MINISTRY OF HOME AFFAIRS OF THE SOCIALIST REPUBLIC OF VIETNAM</small>	<ul style="list-style-type: none"> ✓ Kaspersky EPS ✓ Trellix DBS 	Cung cấp license, triển khai, đào tạo, hỗ trợ kỹ thuật	2023
	<ul style="list-style-type: none"> ✓ Phần mềm quản lý Đại lý thuế 	Tư vấn, thiết kế, xây dựng phần mềm nội bộ	2023
	<ul style="list-style-type: none"> ✓ CyberSign ✓ CyberDoc 	Tư vấn, triển khai giải pháp văn bản, hợp đồng điện tử	2021

E

ĐỐI TÁC
TIÊU BIỂU

opentext™

EPICOR®

odoo

FUTUREX

THALES

utimaco®



PrimeKey

SYNESIS

CISCO

kaspersky

Sparrow

ManageEngine

ZOHO

ascertia

F

KHÁCH HÀNG TIÊU BIỂU



CÔNG TY CỔ PHẦN CYBERLOTUS
CYBERLOTUS JSC.

Văn phòng
GD Hà Nội
MST
Tel
Email
Website

Tầng 4, tòa nhà T608B, Tôn Quang
Phiệt, Quận Bắc Từ Liêm, Hà Nội
0105232093
(+84)24 32.0000.77
info@cyberlotus.com
www.cyberlotus.com